

維修

<上油>

機盒內的轉輪及滑輪請定期上油保養。不夠潤滑時裁紙機之手把會變得比較重，也會造成本機受損，磨耗。

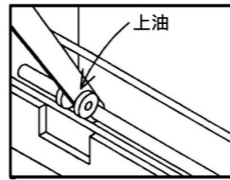

<裁切線無法清楚表示時>

裁切線無法清楚表示時，請依照以下順序進行操作。(同時也請保持安全卡鎖是鎖上的狀態)

- 1.請移除機身外殼。
- 2.請準備一張試裁切的紙。
- 3.開啟 LED 電源，邊看顯示在紙上的 LED 光源，邊調整 LED 的前後位置。
- 4.找到清楚顯示的位置後即完成調整。再把機身外殼裝上。

注: 在光線明亮處操作會較難判別光源，請在可遮光處的場所操作調整。

<消耗品>

刀片，裁切墊條，LED，乾電池，彈簧為消耗品。如有需要請詢問本公司或各經銷商。包含裁刀更換，有其他相關問題也請利用「送修方案」。

送修方案

< 送修方案 >

為了長久使用本機器，以及為環境等等的考量，請使用專業的維修服務。

※本機之保管，移動時，請一併使用外盒較為方便。送原廠維修，刀片經過研磨，交換後，經送修可回復為新品狀態送到您的手中。

(送修方案 A) 內容: 磨刀，機器維修檢查。

180AT-P 之裁刀研磨，本機調整維修。

作業期間: 約一個禮拜。(但針對機器狀態不同，多少天數有誤差，請諒解)

(送修方案 B) 內容: 刀片交換，機器維修檢查。

180AT-P 之裁刀交換，本機調整維修。

作業期間: 約一個禮拜。(但針對機器狀態不同，多少天數有誤差，請諒解)

< 維修時運費請自行負擔運費，從工廠出貨時的運費已包含在費用裡，寄送時請連同附屬外盒一同使用。 >

※若需自行更換裁刀，刀片更換時請小心刀鋒等尖銳處，注意不要受傷。

台灣總代理: 文苑貿易有限公司

台南市中西區民權路二段 173 號

TEL: 06-2292196 FAX: 06-2292198

台北市大同區重慶北路二段 46 巷 3 之 4 號

TEL: 02-25583448 FAX: 02-25581758

<http://www.olfa.com.tw>

UCHIDA

內田洋行

手動裁紙機 180AT-P

日製A4桌上型裁紙機
體積最小,重量最輕!

使用說明書

感謝您購買手動裁紙機180AT-P型，為了正確使用本裁紙機，請詳細閱讀說明書後再進行使用。
請好好保存此使用說明書，並放在隨時可閱讀的地方。

為了安全的使用此產品

- 使用本裁紙機前，請務必詳細閱讀使用說明書。操作順序等相關使用說明請遵照此說明書使用。
- 使用裁紙機時請務必只能一個人操作。
- 請放置在孩童拿不到的地方，保管與搬運時可將裁紙機放進附屬外盒中，方便拿取。
- 裁紙機請務必放在平坦的桌上使用。
- 若在裁紙前將手離開把手，把手可能會突然彈開造成危險，請輕放。
- 機器不使用時，請關閉表示裁切線之安全開關。
- 請絕對不要將手放在刀刃下。
- 請勿將手放進裁紙機下方。
- 收納時請拔除切刀裝置板，把手設定為鎖住的狀態。切刀裝置請保管於清楚明瞭的位置。
- 請勿裁切紙張以外的物品。裁切塑膠或金屬等異物會損壞刀片，請注意。
- 當機器維修需取下外殼時，請務必關閉裁切線開關，使用上請充分注意，小心使用。
- 更換刀片等鋒利之物品時請務必戴上工作手套，保護手指。
- 請充分注意，勿觸摸刀鋒。
- 鋒利物之保管，移動時請使用專用盒，以及穿著具保護作用的衣著。請十分小心注意。

※ 本商品為改善品質之目的將有可能更改其規格，敬請諒解。

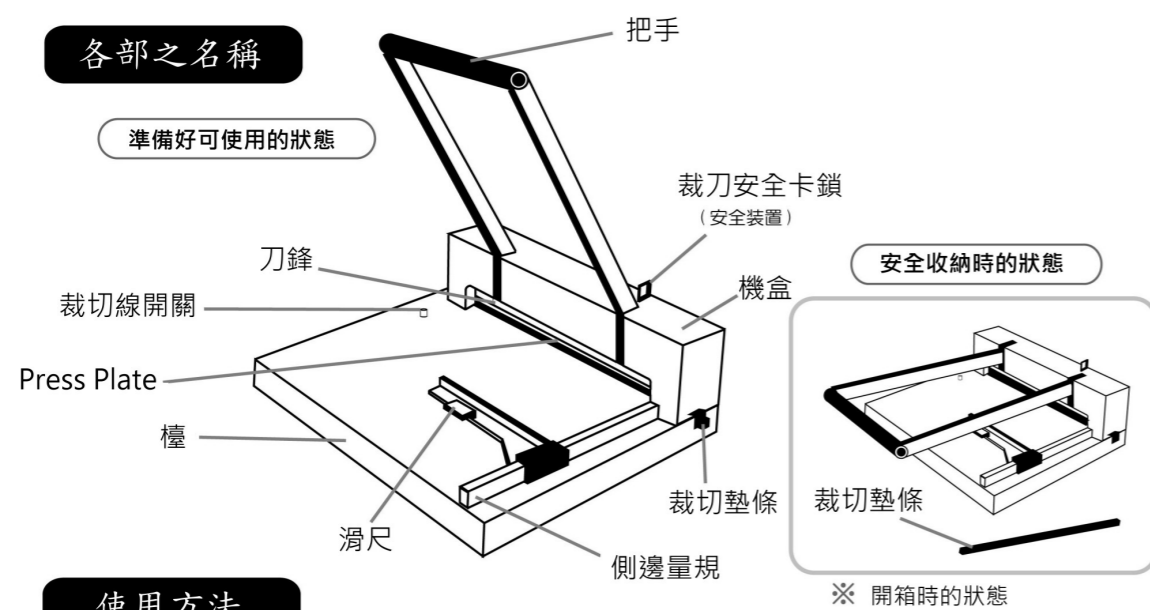

使用方法

1. 準備

裝上本機背面附屬的電池。電池為表示裁切線用(紅色 LED 線)，若不需要裁切線功能則不需要裝上電池，不造成使用上之影響。選擇使用高機能型鹼性電池將可延長使用壽命，減少更換次數。

本機器請在平坦無異物之桌面上安裝。

單手緊握把手之黑色握把處，解除裁刀安全把手(解鎖)。

在裁刀安全鎖鎖定之前，慢慢將把手往上移動。

安全裝置鎖定後，將附屬之裁切墊條插入機台之溝槽內，墊條會突出約 10mm 即為已固定狀態，請小心不要受傷。請絕對不要將手放入機盒中，這將會造成受傷之原因。

2. 安全裝置的確認

確認把手往上時自動鎖定之安全卡鎖是鎖住的狀態。

※注意: 裁紙機不使用時請務必將把手之安全卡鎖鎖上。否則將會成為受傷之原因。

3. 決定裁切位置

決定欲裁切尺寸。使用滑尺及側邊量規設定長寬，固定。滑尺如右圖表示(P2 使用方法 3 之右方圖片)，用左手將量規處往上提，使它與側邊量規成直角。邊用右手拉側邊量規使之固定。

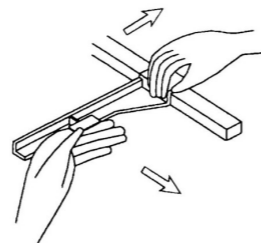

裁切線

本裁紙機附有裁切線表示機能。作為裁切基準供使用。
使用方法:

放置欲裁切之用紙，開啟裁切線開關後，機盒中的紅色 LED 燈光會亮起，用紙上會出現紅色線條，調整滑尺，與想裁切處重疊切割。裁切線大約有 0.5mm 寬幅，因此為了正確精準的切割，請試裁切，並確認刀鋒落下的位置是正確的。裁切完後請務必關閉電源。

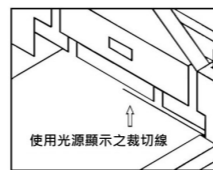

裁切線使用上之注意點

- 請使用電池來開啓電源。使用後請務必關閉電源。紅色 LED 燈光指示變暗或不清楚時，請更換新的電池。
- 裁切線表示機能不使用也不會造成使用上的影響。必要時再請使用。
- 電池請安裝於機身背面。交換電池時請與桌面垂直作業。作業中請特別注意不要受傷，請絕對不要把手放入鋒利的物品下。
- 請小心電池從電池盒中掉落，電池盒與電池的接觸不良，有可能造成 LED 燈無法亮起。這時請再次重新裝上電池，再用手指按壓電池盒兩側，若電池掉落時請用膠帶等物品黏貼固定。
- 因為構造上之原因，裁切線約只有側邊量規長度的一半。

裁切

- 右手將裁刀安全卡鎖解除鎖定，左手將把手往下壓。此時若裁刀安全卡鎖難扳動的話，將把手稍微再往上，即可扳動安全卡鎖。若解開安全鎖，把手可順利往下裁切時，即可用雙手作業(兩隻手一起使把手往下)。
- press plate 往下降，用紙即可自動固定。壓住紙張，對準刀鋒處後，雙手握緊把手往下壓即可裁切。
※裁切線及量規的刻度為參考值，請將刻度本身的寬幅也考慮進去，若是需要作相當精準的裁切時，請務必測試過後，微調整側邊量規。

裁切完成

- 裁切完成後，請馬上將把手回復往上(至鎖定的狀態)。確認裁刀安全卡鎖確實鎖上，才算完成裁切動作。

殘留刀痕時

- 使用本機器裁紙數張時，最下面的紙張有可能會留有刀痕。這是為了保護尖銳物品，因而使用較柔軟的聚乙烯(Polyethylene)來作為裁切墊條的材質。刀片及裁切墊條都還是新品狀態時不會發生，但長時間未使用，或裁切墊條開始留有痕跡時較容易發生。裁切 1 ~ 2 張紙時也會留有刀痕，此時請在欲裁切之紙張最下方放入廢紙。若還是留有刀痕，建議磨刀。切切墊條會因刀不利時用力過度，而造成溝槽越來越大。若刀片還鋒利時只要輕輕操作即可很容易的裁切。本機器是為了一次裁切多張紙而設計的，因此使用專用刀片，一方面也有環境等因素考量，使用軟質聚乙烯製保護板。

本機器的收納

- 裁切結束後請將把手回復至收納位置。請將裁切墊條取出。
- 若沒將裁切墊條取出將無法把把手回復到收納位置。把手降下後安全鎖將會鎖上。確認鎖上後即可收納本機。
- 請小心保存於清楚明顯的地方，不要遺失裁切墊條。
- 在移動及搬運機器時請務必確認是鎖上的狀態。配合使用外箱較利於搬運。